

No. 30 AC and DC YOUNGSTOWN® Power Limit Switch

Simplex (Type DG) and Duplex (Type DDG), Series A
Interruptor de límite de ~ (ca) y --- (cd)

YOUNGSTOWN® no. 30

Símplex (tipo DG) y dúplex (tipo DDG), serie A

Interrupteur de position de ca et cc

YOUNGSTOWN® n° 30

Simplex (type DG) et duplex (type DDG), série A



Retain for future use. / Conservar para uso futuro. / À conserver pour
usage ultérieur.

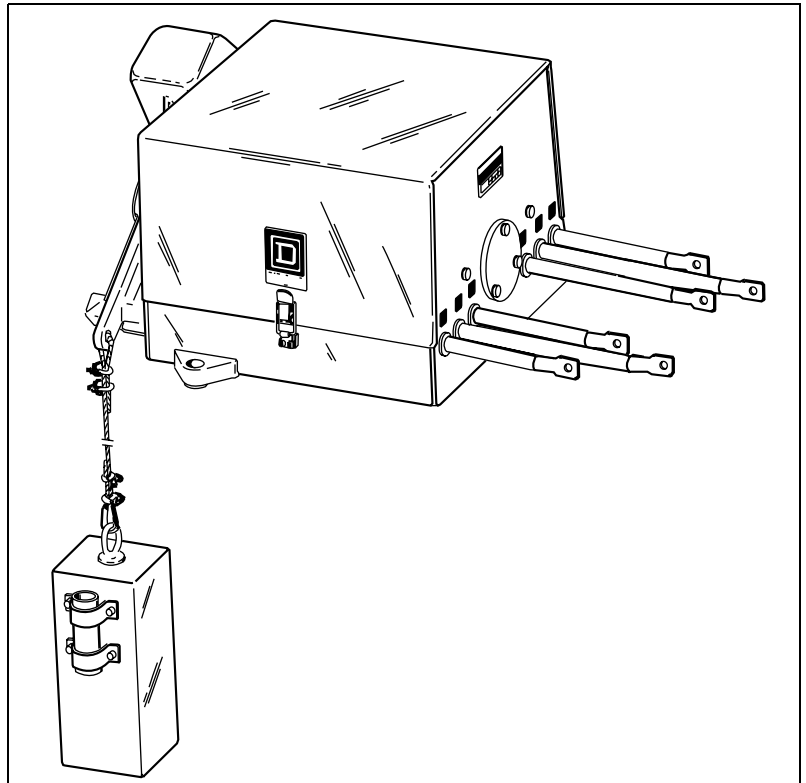

SQUARE D

INTRODUCTION

The No. 30 YOUNGSTOWN® power limit switch is designed for crane hoist service. It is intended for use as an emergency device, to prevent the crane operator from running the hook-block into the upper hoist block, which may cause the cable to separate and the load to drop. Do not use as a replacement for the off-point on the controller.

INSTALLATION

⚠ DANGER

HAZARDOUS VOLTAGE

Disconnect all power before working on this equipment.

Failure to follow this instruction will result in death or serious injury.

⚠ CAUTION

EQUIPMENT DAMAGE HAZARD

- When mounting the limit switch, keep space clear under the heavy end of the weight arm. Obstructions could interfere with switch operation.
- When the switch is floor-mounted, an opening must be cut in the floor.
- Do not hoist the load above the final limit of the crane controller. Repeated unnecessary operation of this switch will result in excessive burning and wear of the contact tips.
- Do not overtighten the spring washers. See Table 1 on page 4 for tightening torques.

Failure to follow these instructions can result in minor injury or equipment damage.

Mount the limit switch in the horizontal position (Figure 1). The weight arm can be bolted to the operating shaft in either of two positions, 180° apart. Ensure that the suspended weight is directly over the hook-block with one of the hoisting idler cables passing through the bakelite guide tube on the suspended weight. This tube is split and clamped with "U" straps to facilitate installation. To lift the weight, attach a bracket or platform to the hook-block.

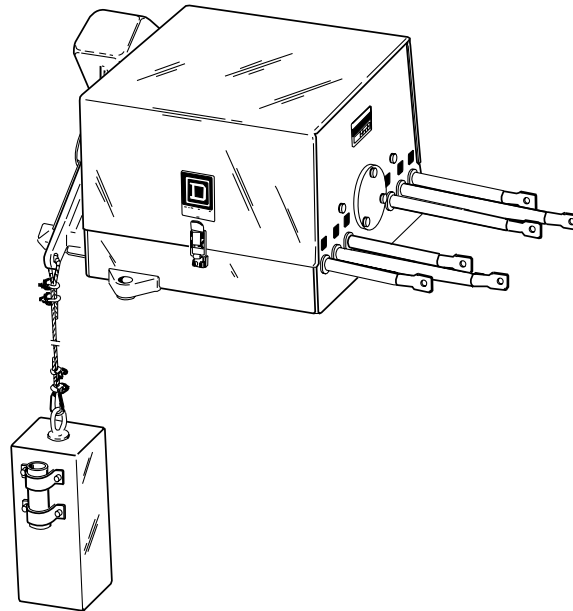

Figure 1: Mounting the Limit Switch

If the limit switch cannot be mounted so that the suspended weight hangs directly over the hook-block, use an auxiliary sheave and the optional 90° weight arm. Because the steel cable is $\frac{3}{8}$ " in diameter, the sheave must be at least 8" in diameter. Ensure that the bearings in the sheave are as free from friction as possible.

The limit switch is normally assembled for right-hand operation. For left-hand operation, rotate the weight arm 180° around the vertical line through the shaft center. Change the wiring connections and identification labels (item 100) in accordance with the wiring diagram.

When using the standard amount of cable, the weight hangs down a maximum of 118". The limit switch trips when this weight is lifted approximately 5". The switch resets when the weight is lowered to approximately $\frac{3}{8}$ " above the normal position. No special connections are required between the limit switch and the hoist controller, therefore no additional trolley bars are required along the crane girders.

DC OPERATION

This limit switch has double-pole, double-throw contacts. When the over-travel of the hoist trips the switch, two normally-closed contacts open to remove power from the motor and two normally-open contacts close to provide a dynamic braking circuit. To reset the limit switch, use the controller to lower the hook-block until the suspended weight has traveled to the reset position.

AC OPERATION

This limit switch has double-pole, double-throw contacts. When the switch trips, it opens two leads to the motor and brake, removing power and allowing the brake to set.

ELECTRICAL CONNECTIONS

To ensure correct electrical connections, torque all hardware to the values shown in Table 1.

Table 1: Electrical Torque Requirements

Screw Size		Torque	
In.	mm	lb-in	N•m
1/4	6.35	43–54	5.09–6.1
5/16	7.94	85–100	9.6–11.3
3/8	9.5	140–170	15.82–19.2
7/16	11	230–280	25.98–31.63
1/2	12.7	360–430	40.67–48.58

DUPLEX OPERATION

When two motors operate in parallel on a single hoist, use a duplex limit switch that has two complete sets of electrical contacts operated by heavier weights and a stronger spring. Twelve leads are brought out at one end of the duplex limit switch.

MAINTENANCE

Check the contacts periodically for contact wear. Replace the contacts when tips are worn approximately half way through. Do not adjust the contacts beyond their proper alignment. Always replace the cover after inspection.

LUBRICATION

Do not lubricate this switch. It has sealed cartridge ball bearings.

PARTS AND ASSEMBLY

Table 2 lists the replacement parts for the limit switch. Figure 2 on page 5 and Figure 3 on page 6 show the assemblies and item numbers.

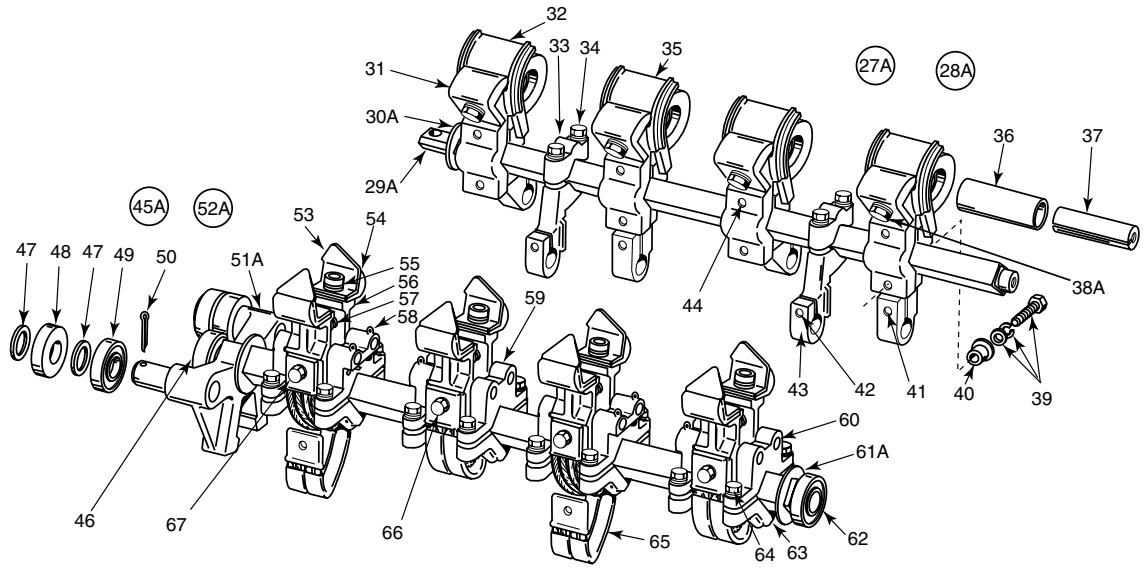

Figure 2: Contact Shaft Assembly

ENGLISH

ENGLISH

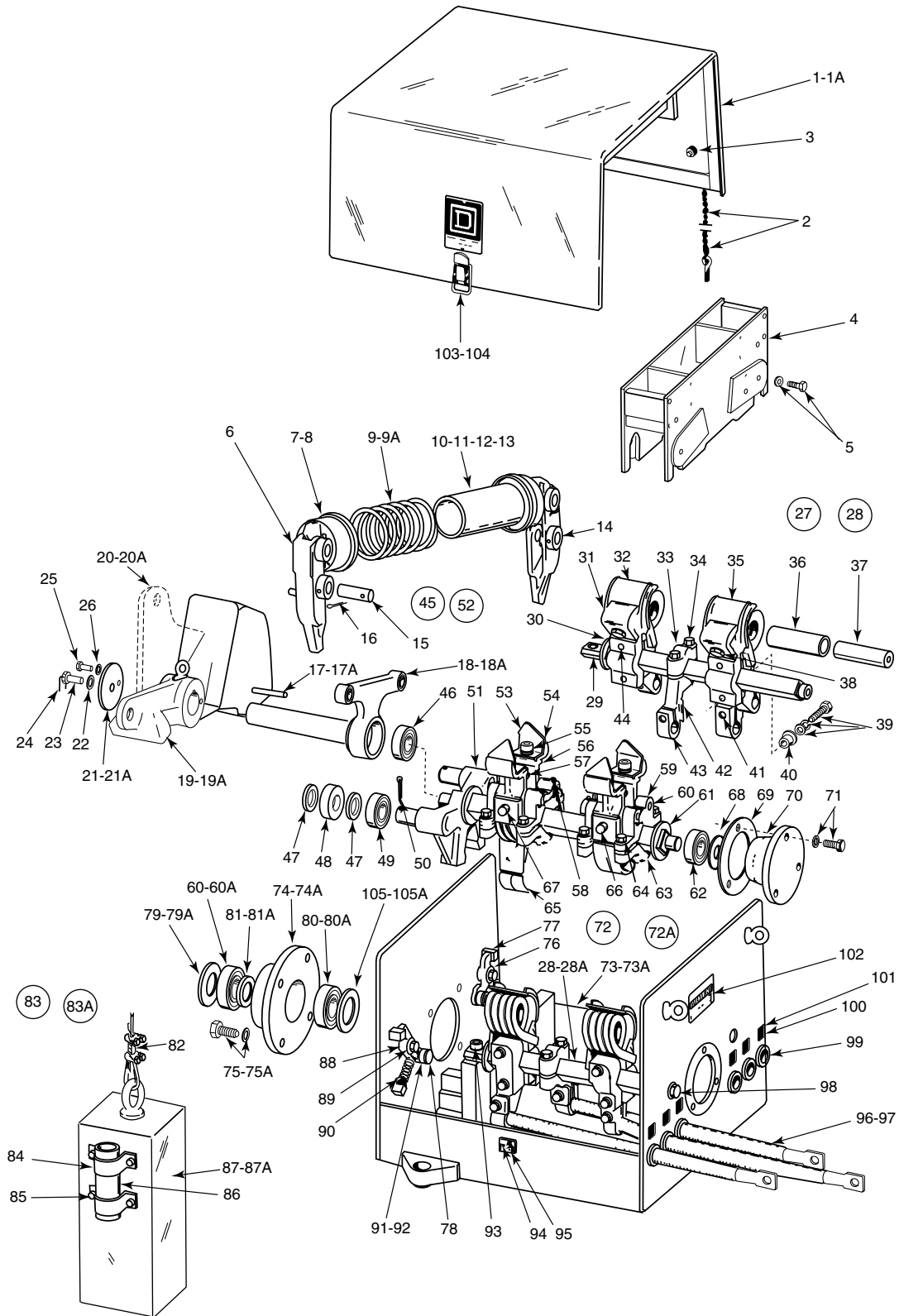

Figure 3: Limit Switch Assembly

Table 2: Parts List

Item	Part Number	Description	Quantity		Item	Part Number	Description	Quantity	
			Simplex	Duplex				Simplex	Duplex
1	51067-028-50	Hood (includes items 103 & 104)	1	--	41	■	3/8"-16 x 1-3/4" hex cap screw & spring washer (P/N 23903-32406)	4	8
1A	51067-034-50		--	1					
2	X2127A	Hood chain (includes "S" hooks & eye-bolts)	1	1	42	■	3/8"-16 x 2-1/4" hex cap screw & spring washer (P/N 23903-32406)	2	4
3	■	1/4"-20 hex nut & lock washer	2	2					
4	51067-010-50	Arc barrier	2	4	43	X3145	Terminal bracket	2	4
5	■	1/4"-20 x 5/8" hex cap screw & lock washer	8	16					
6	X2118A	Trip lever, right side	1	1	44	■	3/8"-16 x 2-1/2" hex cap screw, lock washer, & std. washer	6	12
7	X2281A	Spring seat (includes bearing, item 8)	1	1					
8	29005-40241	Oilite bearing	6	6	45	51067-030-50	Movable contact shaft assembly	1	--
9	X3187	Operating spring	1	--	45A	51067-035-50	includes items 46-67	--	1
9A	X3277		--	1	46	29005-16300	Bearing	1	1
10-13	X2280A	Spring retainer assembly	1	1	47	X2332	Washer	4	4
14					X2117A	Trip lever, left side	1	1	48
15	X2179	Pin, for trip levers	4	4	49	29005-16300	Bearing (same as item 46)	2	2
16	■	1/8" x 1-1/2" cotter pin	4	4	50	■	1/8" x 1-1/2" cotter pin	2	2
17	X2194	Key for operating arm & weight arm	1	--	51	X3313A	Rocker arm assembly	1	--
17A	X2261		--	1	51A	X3329A		--	1
18	X2313A	Operating arm (includes bearing, item 8)	1	--	52	51067-032-50	Movable contact assembly includes items 53-60	2	4
18A	X3328A		--	1	53	51067-008-01	Arc horn	4	8
19	X3316A	Weight arm for vertical reset cable operation	1	--	54†	50005-017-01	Contact tip	4	8
19A	X3336A		--	--	55	■	1/2"-13 x 1-1/4" hex cap screw & spring washer (P/N 23903-33201)	4	8
20	X3318A	Weight arm for horizontal reset cable operation	1	--	56	X3139	Auxiliary arm	4	8
20A	X3338A		--	1	57†	X3188	Contact spring	2	4
21	X2324	Cap washer	1	--	58	■	1/8" x 1-1/4" cotter pin	4	8
21A	X3332		--	1	59	X3138	Auxiliary arm bracket	2	4
22	23701-00280	1/2" lock washer	1	1	60	X3180	Auxiliary arm pin	4	8
23	X2319	1/2"-20 x 1-1/2" cap screw, drilled head	1	1	61	X3229A	Shaft insulator	1	--
24	■	Steel wire, 1/16" dia., 6" long	1	1	61A	X3258A		--	1
25	X2222	3/8"-16 x 1" cap screw, drilled head	1	1	62	29005-16300	Bearing (same as item 46)	1	1
26	23701-00240	3/8" lock washer	1	1	63	X3140	Clamp	4	8
27	51067-029-50 51067-036-50	Stationary contact shaft assembly includes items 27-44	1	--	64	■	3/8"-16 x 1-3/4" hex cap screw & lock washer	2	4
27A		Right hand			--	1	65†		
28	51067-029-51 51067-036-51	Left hand (28 & 28A are the same as 27 & 27A, except assembled in reverse)	1	--	66	■	3/8"-16 x 1-3/4" hex cap screw & spring washer (P/N 23903-32406)	2	4
28A			--	--	1	67	■		
29	X3150	Shaft	2	--	68	X2334	Washer	as required	
29A	X3243		--	2				69	X3354
30	X3228A	Shaft insulator	2	--	70	X2316	Bearing housing	1	1
30A	X3257A		--	2	71	■	3/8"-16 x 1" hex cap screw & lock washer	3	3
31†	50005-017-01	Contact tip	4	8	72	51067-015-50	Frame assembly	1	--
32	X3208A	Blowout coil	2	4	72A	51067-023-50		--	1
33	X3141	Clamp	2	4	73	51067-015-51	Frame (includes items 94 & 95)	1	--
34	■	3/8"-16 x 2-1/4" hex cap screw, lock washer, & std. washer	4	8	73A	51067-023-51		--	1
35	X3209A	Blowout coil	2	4					
36	50512-052-06	Blowout core insulator	4	8					
37	51067-014-01	Blowout core	4	8					

† Essential parts for general maintenance. ■ Obtain standard hardware, listed without a part number, from your local hardware supplier.

ENGLISH

Table 2: Parts List

Item	Part Number	Description	Quantity		Item	Part Number	Description	Quantity	
			Simplex	Duplex				Simplex	Duplex
38	■	1/2"-13 x 1-1/4" hex cap screw & spring washer (P/N 23903-33201)	4	--	74	X2343	Bearing housing	1	--
38A			--	8	74A	X3330		--	1
39	■	3/8"-16 x 2-1/2" hex cap screw, lock washer & std. washer	2	4	75	■	1/2"-20 x 1-1/4" hex cap screw & lock washer	4	--
40	X3186	Insulating bushing	8	16	75A	■	1/2"-20 x 1-1/2" hex cap screw & lock washer	--	4
77	X2120A	Locking arm, right side (includes bearing, item 8)	1	1	76	■	3/32" x 1" cotter pin	2	2
78	■	3/32" x 3/4" cotter pin	2	2	89	X2170	Washer	2	2
79	X2318	Washer	1	--	90†	X2276	Locking arm spring	2	2
79A	X3339		--	1	91	X2173	Washer	2	2
80	29002-37320	Bearing	2	--	92	X2175	Roller	2	2
80A	29002-37960		--	2	93	■	1/2"-20 x 1-1/4" hex cap screw & lock washer	2	2
81	X2317	Spacer	1	--	94	29499-00800	Hood fastener strike	2	4
81A	X3340		--	1	95	■	3/16" x 5/8" self-tapping screw	4	8
82	X2125A	Wire rope (includes clamps & thimbles)	1	1	96	51067-012-50	Cable, 18" long	6	6
83	X3126A	Suspended weight assembly	1	--	97	51067-012-51	Cable, 30" long	--	6
83A	X3254A		--	1	98	■	3/8"-16 x 1" hex cap screw & lock washer	2	2
84	X2159	Clamp	2	2	99	X3164	Grommet	6	12
85	■	3/8"-16 x 1" hex cap screw & lock washer	4	4	100	51140-024-50	Identification labels	6	6
86†	X2167	Rope guide	2	2	101	■	#4 x 3/16" P.K. drive screw	6	6
87	X3129A	Weight	1	--	102	51139-179-02	Nameplate	1	--
87A	X3253A		--	1	103	29499-00500	Spring catch	2	4
88	X2119A	Locking arm, left side (includes bearing, item 8)	1	1	104	■	3/16" x 5/16" oval head semi-tub rivets	4	8
					105	X2337	Shim	2	--
					105A	50502-005-22		--	1

† Essential parts for general maintenance. ■ Obtain standard hardware, listed without a part number, from your local hardware supplier.

ENGLISH

INTRODUCCIÓN

El interruptor de límite YOUNGSTOWN® no. 30 ha sido diseñado para utilizarse en grúas, como un dispositivo de emergencia, para evitar que el operador de la grúa pase el bloque del gancho por el bloque del izador superior, lo cual puede causar la separación del cable y la caída de la carga. Este interruptor no deberá utilizarse para sustituir el punto de desconexión del controlador.

INSTALACIÓN

⚠ PELIGRO

TENSIÓN PELIGROSA

Desenergice el equipo antes de realizar cualquier trabajo en él.

El incumplimiento de esta instrucción podrá causar la muerte o lesiones serias.

⚠ PRECAUCIÓN

PELIGRO DE DAÑO AL EQUIPO

- Al montar el interruptor de límite, asegúrese de que el área debajo del brazo de la pesa esté despejada. Cualquier obstrucción podría interferir con el funcionamiento del interruptor.
- Perfore el piso para montar el interruptor.
- No eleve la carga más allá del límite final del controlador de grúa. El funcionamiento repetido innecesario del interruptor quemará y desgastará las puntas de contacto.
- No apriete excesivamente las roldanas de presión. Consulte la tabla 1 en la página 10 para obtener los valores de par de apriete.

El incumplimiento de estas precauciones puede causar lesiones leves o daño al equipo.

Monte el interruptor de límite en posición horizontal (vea la figura 1). El brazo de la pesa se puede atornillar en el eje de funcionamiento en cualquiera de las dos posiciones, 180° de separación. Asegúrese de que la pesa suspendida esté directamente sobre el bloque del gancho y de que uno de los cables de la polea guía de levantamiento pase por el tubo guía bakelite de la pesa. Este tubo viene dividido y prensado con cintas en "U" para facilitar su instalación. Para levantar la pesa, instale un soporte o plataforma al bloque del gancho.



Figura 1: Montaje del interruptor de límite

Si no es posible montar el interruptor de límite para que la pesa suspendida cuelgue directamente sobre el bloque del gancho, utilice una polea auxiliar y el brazo de la pesa de 90° opcional. Como el cable de acero es de 9,5 mm ($\frac{3}{8}$ pulg) de diámetro, la polea deberá ser de 203 mm (8 pulg) de diámetro. Asegúrese de que los cojinetes en la polea estén exentos de fricción.

El interruptor de límite viene normalmente ensamblado para funcionamiento del lado derecho. Para funcionamiento del lado izquierdo, gire el brazo de la pesa 180° alrededor de la línea vertical que pasa por el centro del eje. Modifique las conexiones de cableado y las etiquetas de identificación (artículo 100) según el diagrama de cableado .

Cuando se utiliza la cantidad normal de cable, la pesa cuelga hasta un máximo de 3 m (118 pulg). El interruptor de límite se dispara cuando se eleva la pesa aproximadamente 127 mm (5 pulg). El interruptor se restablece cuando la pesa se baja aproximadamente 9,5 mm ($\frac{3}{8}$ pulg) por encima de la posición normal. No es necesario realizar conexiones especiales entre el interruptor de límite y el controlador de grúa; por lo tanto, no se necesitan barras de troleo cargador adicionales a lo largo de las vigas de grúa.

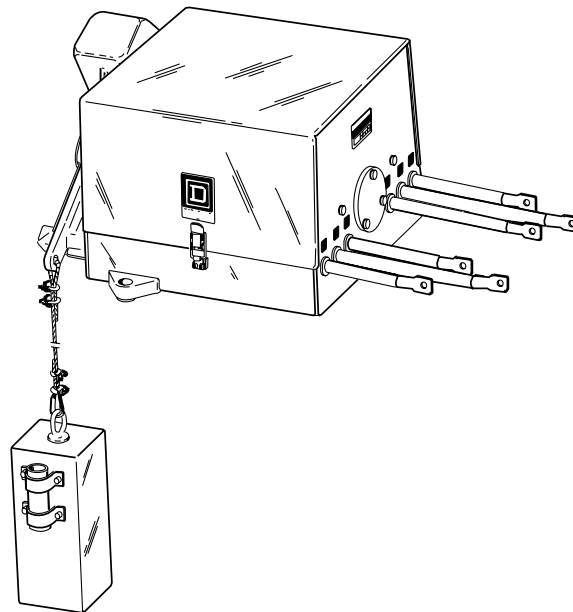
FUNCIONAMIENTO DE === (CD)

Este interruptor de límite tiene contactos de dos polos y dos tiros. Cuando la sobrecarrera de la grúa dispara el interruptor, se abren dos contactos normalmente cerrados para retirar la alimentación del motor y se cierran dos contactos normalmente abiertos para proporcionar un circuito de frenado dinámico. Para restablecer el interruptor de límite, utilice el controlador para bajar el bloque del gancho hasta que la pesa suspendida se haya desplazado a la posición de restablecimiento.

FUNCIONAMIENTO DE ~ (CA)

Este interruptor de límite tiene contactos de dos polos y dos tiros. Cuando se dispara el interruptor, se abren dos conductores del motor y freno, retirando la alimentación y fijando el freno.

CONEXIONES ELÉCTRICAS

To ensure correct electrical connections, torque all hardware to the values shown in tabla 1.

Tabla 1: Requisitos de par de apriete

Screw Size		Torque	
mm	pulg	N•m	lbs-pulg
6,35	1/4	5,09 a 6,1	43 a 54
7,94	5/16	9,6 a 11,3	85 a 100
9,5	3/8	15,82 a 19,2	140 a 170
11	7/16	25,98 a 31,63	230 a 280
12,7	1/2	40,67 a 48,58	360 a 430

FUNCIONAMIENTO DÚPLEX

Cuando dos motores funcionan en paralelo en una sola grúa, utilice un interruptor de límite dúplex con dos juegos completos de contactos eléctricos que funcionen con pesas de mayor peso y resortes más resistentes. Se sacan hasta doce conductores por el extremo del interruptor de límite dúplex.

SERVICIO DE MANTENIMIENTO

Revise los contactos periódicamente para ver si encuentra indicios de desgaste. Sustituya los contactos cuando estén muy desgastados. No ajuste los contactos más allá de su alineación adecuada. Vuelva a colocar la cubierta después de realizar una inspección.

LUBRICACIÓN

No lubrique este interruptor, ya que contiene cojinetes de bolas con cartuchos herméticos.

PIEZAS Y ENSAMBLE

La tabla 2 presenta una lista de piezas de repuesto para el interruptor de límite. La figura 2 en la página 11 y la figura 3 en la página 12 muestran los ensambles y números de los artículos.



Figura 2: Ensamble del brazo de contacto

ESPAÑOL

ESPAÑOL

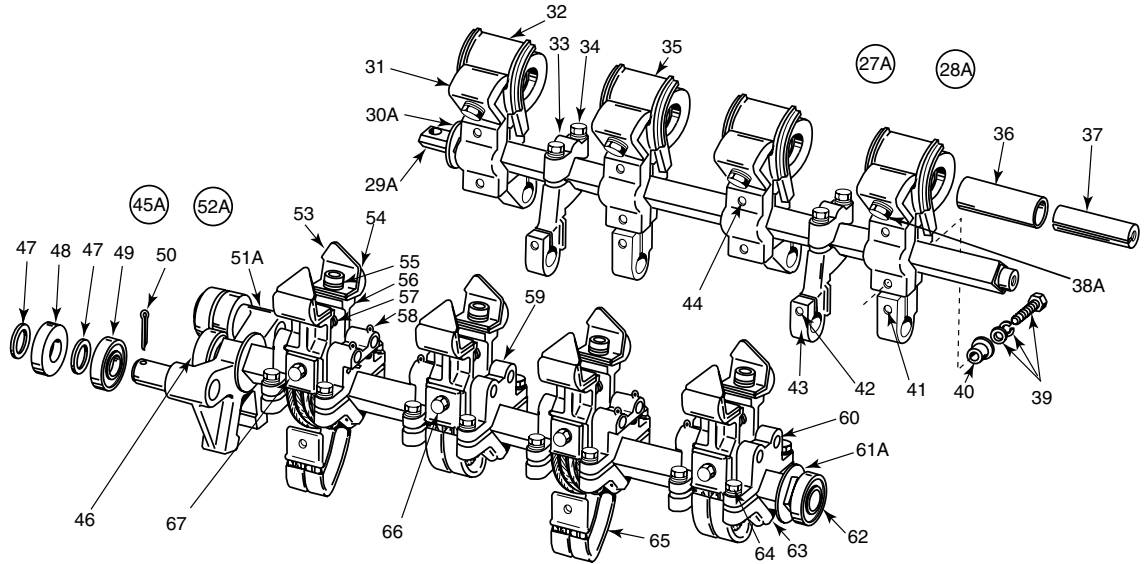

Figura 3: Ensamble del interruptor de límite

Tabla 2: Lista de piezas

Art.	No. de pieza	Descripción	Contenido		Art.	No. de pieza	Descripción	Contenido	
			Símplex	Dúplex				Símplex	Dúplex
1 1A	51067-028-50 51067-034-50	Cubierta (incluye los artículos 103 y 104)	1 --	-- 1	36	50512-052-06	Aislador del núcleo de la bobina de extinción de arcos	4	8
2	X2127A	Cadena de la cubierta (incluye los ganchos en forma de "S" y armellas)	1	1	37	51067-014-01	Núcleo de la bobina de extinción de arcos	4	8
3	■	Tuerca hexagonal de 1/4-20 y roldana de sujeción	2	2	38 38A	■	Tornillo de cabeza hexagonal de 1/2-13 x 1-1/4 y roldana de presión (N/P 23903-33201)	4 --	-- 8
4	51067-010-50	Barrera de arcos	2	4	39	■	Tornillo de cabeza hexagonal de 3/8-16 x 2-1/2, roldana de sujeción y roldana estándar	2	4
5	■	Tornillo de cabeza hexagonal de 1/4-20 x 5/8 y roldana de sujeción	8	16	40	X3186	Cojinete aislador	8	16
6	X2118A	Palanca de disparo, lado derecho	1	1	41	■	Tornillo de cabeza hexagonal de 3/8-16 x 1-3/4 y roldana de presión (N/P 23903-32406)	4	8
7	X2281A	Apoyo de resorte (incluye cojinete, artículo 8)	1	1	42	■	Tornillo de cabeza hexagonal de 3/8-16 x 2-1/4 y roldana de presión (N/P 23903-32406)	2	4
8	29005-40241	Cojinete Oilite	6	6	43	X3145	Soporte de terminal	2	4
9 9A	X3187 X3277	Resorte del funcionamiento	1 --	-- 1	44	■	Tornillo de cabeza hexagonal de 3/8-16 x 2-1/2, roldana de sujeción y roldana estándar	6	12
10- 13	X2280A	Ensamble del retén de resorte	1	1	45 45A	51067-030-50 51067-035-50	Ensamble del eje del contacto móvil (incluye los artículos 46-67)	1 --	-- 1
14	X2117A	Palanca de disparo, lado izquierdo	1	1	46	29005-16300	Cojinete	1	1
15	X2179	Pasador para las palancas de disparo	4	4	47	X2332	Roldana	4	4
16	■	Pasador de chaveta de 1/8 x 1-1/2	4	4	48	29005-63640	Rodillo	2	2
17 17A	X2194 X2261	Llave para el brazo de funcionamiento y brazo de la pesa	1 --	-- 1	49	29005-16300	Cojinete	2	2
18 18A	X2313A X3328A	Brazo de funcionamiento (incluye cojinete, artículo 8)	1 --	-- 1	50	■	Pasador de chaveta de 1/8 x 1-1/2	2	2
19 19A	X3316A X3336A	Brazo de la pesa para el funcionamiento vertical del cable de restablecimiento	1	--	51 51A	X3313A X3329A	Ensamble del brazo oscilante	1 --	-- 1
20 20A	X3318A X3338A	Brazo de la pesa para el funcionamiento horizontal del cable de restablecimiento	1 --	-- 1	52	51067-032-50	Ensamble del contacto móvil (incluye los artículos 53-60)	2	4
21 21A	X2324 X3332	Roldana de casquete	1 --	-- 1	53	51067-008-01	Cuerno descargador	4	8
22	23701-00280	Roldana de sujeción de 1/2	1	1	54†	50005-017-01	Punta de contacto	4	8
23	X2319	Tornillo de casquete con cabeza taladrada 1/2-20 x 1-1/2	1	1	55	■	Tornillo de cabeza hexagonal de 1/2-13 x 1-1/4 y roldana de presión (N/P 23903-33201)	4	8
24	■	Alambre de acero de 1,6 mm de diámetro (1/16 pulg), 152 mm (6 pulg) de largo	1	1	56	X3139	Brazo auxiliar	4	8
25	X2222	Tornillo de casquete con cabeza taladrada de 3/8-16 x 1	1	1	57†	X3188	Resorte de contacto	2	4
26	23701-00240	Roldana de sujeción de 3/8	1	1	58	■	Pasador de chaveta de 1/8 x 1-1/4	4	8
27 27A	51067-029-50 51067-036-50	Ensamble del eje del contacto fijo (incluye los artículos 27-67) Lado derecho	1 --	-- 1	59	X3138	Soporte del brazo auxiliar	2	4
28 28A	51067-029-51 51067-036-51	Lado izquierdo (los artículos 28 y 28A son los mismos que los 27 y 27A, pero de ensamble inverso)	1 --	-- 1	60	X3180	Pasador del brazo auxiliar	4	8
29 29A	X3150 X3243	Eje	2 --	-- 2	61 61A	X3229A X3258A	Aislador del eje	1 --	-- 1
30 30A	X3228A X3257A	Aislador del eje	2 --	-- 2	62	29005-16300	Cojinete	1	1
31†	50005-017-01	Punta de contacto	4	8	63	X3140	Abrazadera	4	8
32	X3208A	Bobina de extinción de arcos	2	4	64	■	Tornillo de cabeza hexagonal de 3/8-16 x 1-3/4 y roldana de sujeción	2	4
33	X3141	Abrazadera	2	4	65†	X3109A	Conector	2	4
34	■	Tornillo de cabeza hexagonal de 3/8-16 x 2-1/4, roldana de sujeción y roldana estándar	4	8	66	■	Tornillo de cabeza hexagonal de 3/8-16 x 1-3/4 y roldana de presión (N/P 23903-32406)	2	4
35	X3209A	Bobina de extinción de arcos	2	4	67	■	Tornillo de cabeza hexagonal de 3/8 y roldana de presión (N/P 23903-32406)	2	4
					68	X2334	Roldana	las necesarias	
					69	X3354	Separador	los necesarios	

† Piezas esenciales para realizar servicio de mantenimiento general. ■ Obtenga los herrajes estándar (que figuran sin número de pieza) de su ferretería local.

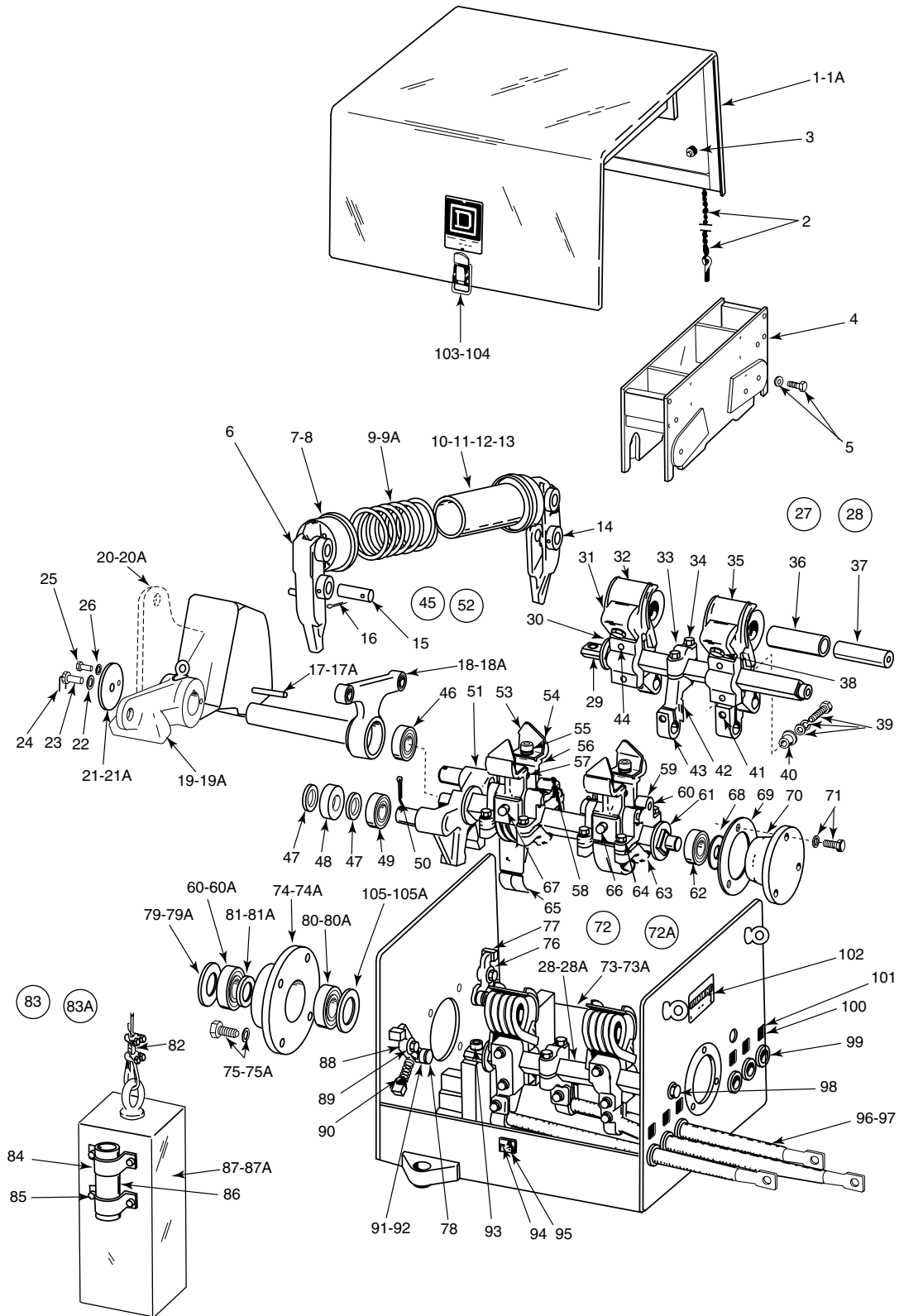
Tabla 2: Lista de piezas (continuación)

Art.	No. de pieza	Descripción	Contenido		Art.	No. de pieza	Descripción	Contenido	
			Símples	Dúplex				Símples	Dúplex
70	X2316	Alojamiento del cojinete	1	1	85	■	Tornillo de cabeza hexagonal de 3/8-16 x 1 y roldana de sujeción	4	4
71	■	Tornillo de cabeza hexagonal de 3/8-16 x 1 y roldana de sujeción	3	3	86†	X2167	Guía de cable	2	2
72	51067-015-50	Ensamble del marco	1	--	87	X3129A	Pesa	1	--
72A	51067-023-50		--	1	87A	X3253A		--	1
73	51067-015-51	Marco (incluye los artículos 94 y 95)	1	--	88	X2119A	Brazo de sujeción, lado izquierdo (incluye cojinete, artículo 8)	1	1
73A	51067-023-51		--	1	89	X2170		Roldana	2
74	X2343	Alojamiento del cojinete	1	--	90†	X2276	Resorte del brazo de sujeción	2	2
74A	X3330		--	1	91	X2173		Roldana	2
75	■	Tornillo de cabeza hexagonal de 1/2-20 x 1-1/4 y roldana de sujeción	4	--	92	X2175	Rodillo	2	2
75A	■		--	4	93	■		Tornillo de cabeza hexagonal de 1/2-20 x 1-1/2 y roldana de sujeción	2
76	■	Pasador de chaveta de 3/32 x 1	2	2	94	29499-00800	Seguro de la cubierta	2	4
77	X2120A	Brazo de sujeción, lado derecho (incluye cojinete, artículo 8)	1	1	95	■	Tornillo autorroscante de 3/16 x 5/8	4	8
78	■	Pasador de chaveta de 3/32 x 3/4	2	2	96	51067-012-50	Cable de 46 cm (18 pulg)	6	6
79	X2318	Roldana	1	--	97	51067-012-51	Cable de 76 cm (30 pulg)	--	6
79A	X3339		--	1	98	■		Tornillo de cabeza hexagonal de 3/8-16 x 1 y roldana de sujeción	2
80	29002-37320	Cojinete	2	--	99	X3164	Roldana aislante	6	12
80A	29002-37960		--	2	100	51140-024-50		Etiquetas de identificación	6
81	X2317	Espaciador	1	--	101	■	Tornillo de accionamiento P.K. de 3/16, no. 4	6	6
81A	X3340		--	1	102	51139-179-02		Placa de datos	1
82	X2125A	Cable metálico (incluye pinzas y guardacabos)	1	1	103	29499-00500	Pasador de resorte	2	4
83	X3126A	Ensamble de pesa suspendida	1	--	104	■	Remaches semicirculares con cabeza ovalada de 3/16 x 5/16	4	8
83A	X3254A		--	1	105	X2337		Separador	2
84	X2159	Abrazadera	2	2	105A	50502-005-22	--		1

† Piezas esenciales para realizar servicio de mantenimiento general. ■ Obtenga los herrajes estándar (que figuran sin número de pieza) de su ferretería local.

INTRODUCTION

L'interrupteur de position YOUNGSTOWN® no 30 est destiné à la manœuvre du palan d'une grue. Son utilisation est prévue en tant que dispositif d'urgence, afin d'éviter que l'opérateur de la grue ne heurte le moufle supérieur avec le moufle mobile inférieur à crochet, ce qui peut entraîner le décrochement du câble et la chute de la charge. Il n'est pas destiné à remplacer le point d'arrêt du contrôleur.

INSTALLATION

⚠ DANGER

TENSION DANGEREUSE

Coupez toutes les alimentations avant d'y travailler.

Si cette précaution n'est pas respectée, cela entraînera la mort ou des blessures graves.

⚠ ATTENTION

RISQUE DE DOMMAGES MATÉRIELS

- Lors du montage de l'interrupteur de position, gardez un espace dégagé sous l'extrémité lourde de la barre à contrepoids. Les obstructions pourraient gêner le fonctionnement de l'interrupteur.
- Lorsque l'interrupteur est monté sur le plancher, il faut pratiquer une ouverture dans ce dernier.
- Ne soulevez pas de charge au-dessus de la dernière limite du contrôleur de la grue. Le fonctionnement inutilement répété de cet interrupteur aboutira à la combustion et à l'usure excessives des extrémités de contact.
- Ne serrez pas trop les rondelles à ressort. Reportez-vous au tableau 1, page 16, pour les couples de serrage.

Si ces précautions ne sont pas respectées, cela peut entraîner des blessures bénignes ou des dommages matériels.

Monter l'interrupteur de position horizontalement (figure 1). La barre à contrepoids peut être boulonnée à l'arbre de manœuvre dans l'une ou l'autre de deux positions à 180° d'écart. S'assurer que le poids suspendu est directement au-dessus de la moufle avec l'un des câbles du tambour de tension du treuil passant par le tube guide en bakelite du poids suspendu. Ce tube est divisé et attaché par des brides en «U» afin de faciliter l'installation. Pour lever le poids, fixer un support ou une plate-forme à la moufle.

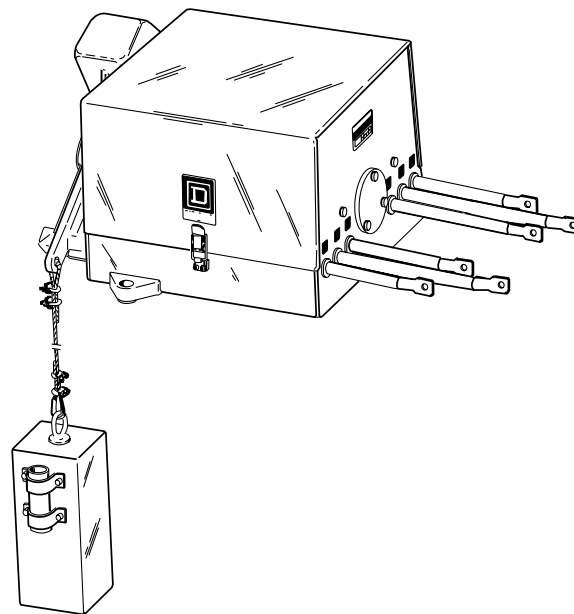

Figure 1: Monter l'interrupteur de position

Si l'interrupteur ne peut pas être monté de sorte que le poids suspendu pende directement au-dessus de la moufle, utiliser une poulie auxiliaire et la barre à contrepoids à 90° optionnelle. Le diamètre du câble d'acier étant de 9,5 mm ($\frac{3}{8}$ po), la poulie doit faire au moins 203 mm (8 po) de diamètre. S'assurer que les coussinets de la poulie sont autant que possible exempts de toute friction.

L'interrupteur de position est normalement assemblé pour un fonctionnement de la main droite. Pour un fonctionnement de la main gauche, faire pivoter la barre à contrepoids de 180° autour de la ligne verticale passant par le centre de l'arbre. Changer les raccordements du câblage et les étiquettes d'identification (article 100) conformément au schéma de câblage.

Lorsqu'on emploie la longueur standard de câble, le poids est suspendu à un maximum de 3 m (118 po). L'interrupteur de position se déclenche lorsque ce poids est soulevé d'environ 127 mm (5 po). Il se réarme lorsque le poids est abaissé d'environ 9,5 mm ($\frac{3}{8}$ po) au-dessus de la position normale. Aucun raccordement spécial n'est nécessaire entre l'interrupteur de position et le contrôleur du treuil, de sorte qu'aucune barre de chariot supplémentaire n'est requise le long des poutres de la grue.

FONCTIONNEMENT CC

Cet interrupteur de position possède des contacts bipolaires bidirectionnels. Lorsqu'un déplacement excessif du treuil déclenche l'interrupteur, deux contacts normalement fermés s'ouvrent pour couper l'alimentation du moteur et deux contacts normalement ouverts se ferment pour fournir un circuit de freinage dynamique. Pour réarmer l'interrupteur de position, utiliser le contrôleur afin d'abaisser la moufle jusqu'à ce que le poids suspendu se déplace jusqu'à la position de réarmement.

FONCTIONNEMENT CA

Cet interrupteur de position possède des contacts bipolaires bidirectionnels. Lorsque l'interrupteur se déclenche, il ouvre deux conducteurs vers le moteur et le frein, coupant l'alimentation et permettant au frein de s'établir.

RACCORDEMENTS ÉLECTRIQUES

To ensure correct electrical connections, torque all hardware to the values shown in tableau 1.

Table 1: Exigences de couple

Taille des vis		Couple	
mm	po	N•m	lb-po
6,35	1/4	5,09 a 6,1	43 a 54
7,94	5/16	9,6 a 11,3	85 a 100
9,5	3/8	15,82 a 19,2	140 a 170
11	7/16	25,98 a 31,63	230 a 280
12,7	1/2	40,67 a 48,58	360 a 430

FONCTIONNEMENT DUPLEX

Lorsque deux moteurs fonctionnent en parallèle sur un même treuil, utiliser un interrupteur de position duplex qui possède deux jeux complets de contacts électriques manœuvrés par des poids plus lourds et un ressort plus fort. Douze conducteurs sortent à une extrémité de l'interrupteur de position duplex.

ENTRETIEN

Vérifier périodiquement l'usure des contacts. Remplacer les contacts lorsque la tolérance d'usure approche de zéro. Ne pas ajuster les contacts au-delà de leur alignement adéquat. Toujours remettre le couvercle en place après inspection.

LUBRIFICATION

Ne pas lubrifier cet interrupteur. Il est muni de coussinets à billes sous cartouche hermétique.

PIÈCES ET ASSEMBLAGES

Le tableau 2 donne la liste des pièces de rechange pour l'interrupteur de position. La figure 2 à la page 17 et la figure 3 à la page 18 montrent les assemblages et les numéros des articles.

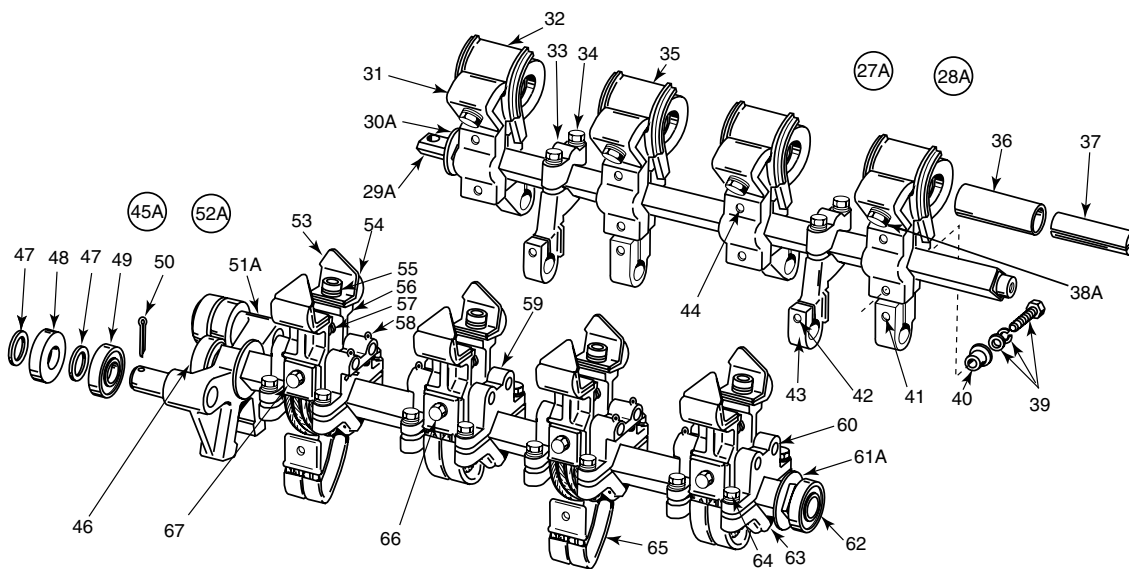

Figure 2: Assemblage de l'arbre de contacts

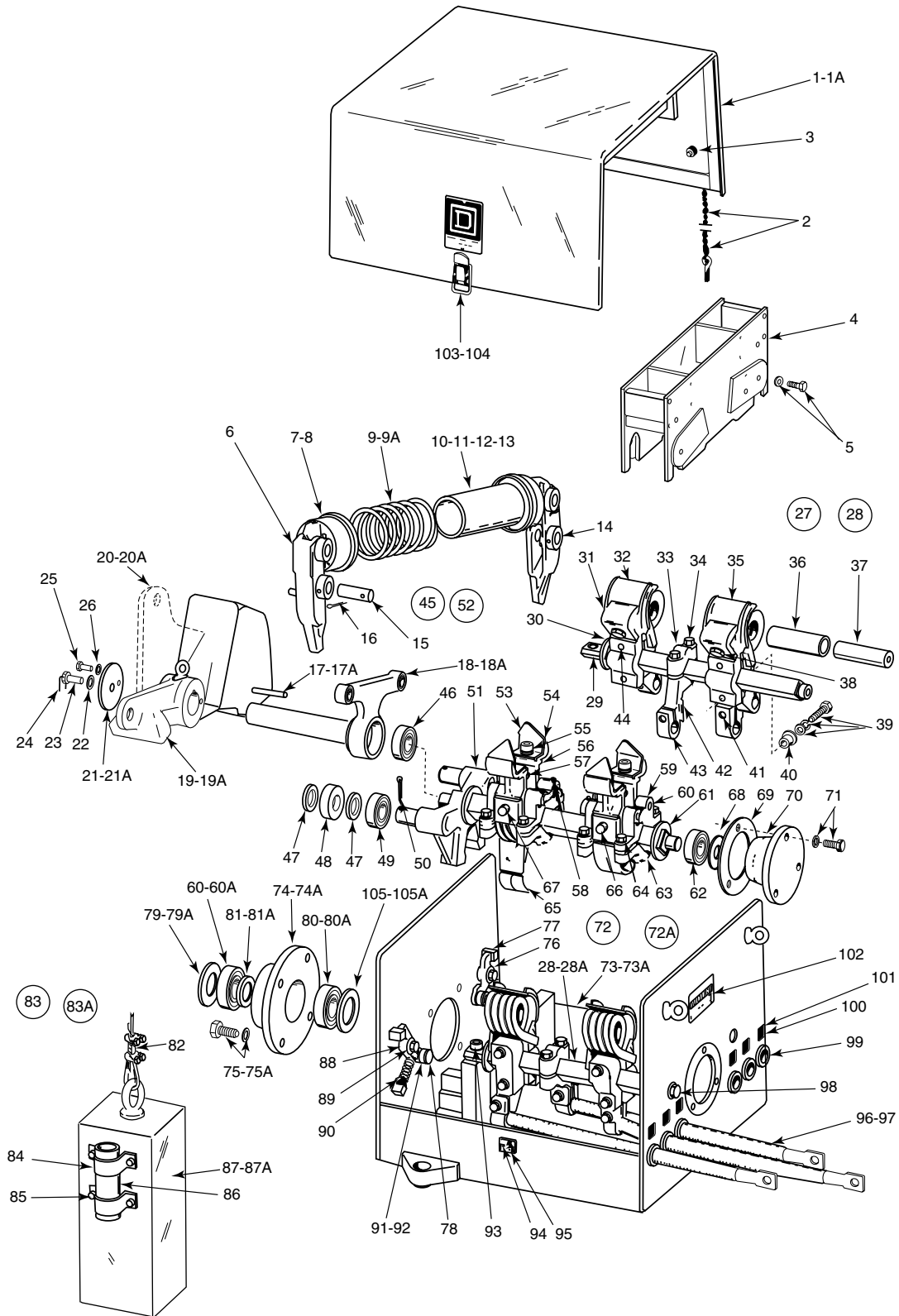

Figure 3: Assemblage de l'interrupteur de position

Table 2: Liste des pièces

Art.	N° de pièce	Description	Quantité :		Art.	N° de pièce	Description	Quantité :	
			Simplex	Duplex				Simplex	Duplex
1 1A	51067-028-50 51067-034-50	Capot (comprend les articles 103 et 104)	1 --	-- 1	35	X3209A	Bobine de soufflage	2	4
2	X2127A	Chaîne du capot (comprend les crochets en «S» et les boulons à ceillet)	1	1	36	50512-052-06	Isolateur du noyau de la bobine de soufflage	4	8
3	■	Écrou hex 1/4 po-20 et rondelle de sûreté	2	2	37	51067-014-01	Noyau de la bobine de soufflage	4	8
4	51067-010-50	Écran d'arc	2	4	38 38A	■	Vis d'assemblage à tête hex 1/2 po-13 x 1-1/4 po et rondelle à ressort (N/P 23903-33201)	4 --	-- 8
5	■	Vis d'assemblage à tête hex 1/4 po-20 x 5/8 po et rondelle de sûreté	8	16	39	■	Vis d'assemblage à tête hex 3/8 po-16 x 2-1/2 po, rondelle de sûreté et rondelle standard	2	4
6	X2118A	Levier de déclenchement, côté droit	1	1	40	X3186	Coussinet isolant	8	16
7	X2281A	Siège de ressort (comprend le coussinet, article 8)	1	1	41	■	Vis d'assemblage à tête hex 3/8 po-16 x 1-3/4 po et rondelle à ressort (N/P 23903-32406)	4	8
8	29005-40241	Coussinet oilite	6	6	42	■	Vis d'assemblage à tête hex 3/8 po-16 x 2-1/4 po et rondelle à ressort (N/P 23903-32406)	2	4
9 9A	X3187 X3187	Ressort de fonctionnement	1 --	-- 1	43	X3145	Support de borne	2	4
10- 13	X2281A	Assemblage d'étrier de ressort	1	1	44	■	Vis d'assemblage à tête hex 3/8 po-16 x 2-1/2 po, rondelle de sûreté et rondelle standard	6	12
14	X2127A	Levier de déclenchement, côté gauche	1	1	45 45A	51067-030-50 51067-035-50	Assemblage de l'arbre du contact mobile (comprend les articles 46-67)	1 --	-- 1
15	X2179	Goupille pour leviers de déclenchement	4	4	46	29005-16300	Coussinet	1	1
16	■	Goupille fendue de 1/8 po x 1-1/2 po	4	4	47	X2332	Rondelle	4	4
17 17A	X2194 X2261	Clé pour le fonctionnement du bras et de la barre à contrepois	1 --	-- 1	48	29005-63640	Galet	2	2
18 18A	X2313A X3328A	Bras de fonctionnement (comprend le coussinet, article 8)	1 --	-- 1	49	29005-16300	Coussinet (le même que l'article 46)	2	2
19 19A	X3316A X3336A	Barre à contrepois pour le fonctionnement vertical du câble de réarmement	1	--	50	■	Goupille fendue de 1/8 po x 1-1/2 po	2	2
20 20A	X3318A X3338A	Barre à contrepois pour le fonctionnement horizontal du câble de réarmement	1 --	-- 1	51 51A	X3313A X3329A	Assemblage du culbuteur	1 --	-- 1
21 21A	X2324 X3332	Rondelle de capuchon	1 --	-- 1	52	51067-032-50	Assemblage du contact mobile (comprend les articles 46-67)	2	4
22	23701-00280	Rondelle de sûreté 1/2 po	1	1	53	51067-008-01	Électrode d'arc	4	8
23	X2319	Vis d'assemblage 1/2 po-20 x 1-1/2 po, tête forée	1	1	54†	50005-017-01	Extrémité de contact	4	8
24	■	Fil d'acier, de 1,6 mm de diamètre (1/16 po), 15 cm (6 po) de longueur	1	1	55	■	Vis d'assemblage à tête hex 1/2 po-13 x 1-1/4 po et rondelle à ressort (N/P 23903-33201)	4	8
25	X2222	Vis d'assemblage 3/8 po-16 x 1 po, tête forée	1	1	56	X3139	Bras auxiliaire	4	8
26	23701-00240	Rondelle de sûreté 3/8 po	1	1	57†	X3188	Ressort de contact	2	4
27 27A	51067-029-50 51067-036-50	Assemblage de l'arbre du contact fixe (comprend les articles 27-67) Pour droitier	1 --	-- 1	58	■	Goupille fendue de 1/8 po x 1-1/4 po	4	8
28 28A	51067-029-51 51067-036-51	Pour gaucher (28 et 28A sont identiques à 27 et 27A, sauf l'assemblage dans l'autre sens)	1 --	-- 1	59	X3138	Support du bras auxiliaire	2	4
29 29A	X3150 X3243	Arbre	2 --	-- 2	60	X3180	Goupille du bras auxiliaire	4	8
30 30A	X3228A X3257A	Isolateur d'arbre	2 --	-- 2	61 61A	X3229A X3258A	Isolateur d'arbre	1 --	-- 1
31†	50005-017-01	Extrémité de contact	4	8	62	29005-16300	Coussinet (le même que l'article 46)	1	1
32	X3208A	Bobine de soufflage	2	4	63	X3140	Pince	4	8
33	X3141	Pince	2	4	64	■	Vis d'assemblage à tête hex 3/8 po-16 x 1-3/4 po et rondelle de sûreté	2	4
34	■	Vis d'assemblage à tête hex 3/8 po-16 x 2-1/4 po, rondelle de sûreté et rondelle standard	4	8	65†	X3109A	Connecteur	2	4
					66	■	Vis d'assemblage à tête hex 3/8 po-16 x 1-3/4 po et rondelle à ressort (N/P 23903-32406)	2	4
					67	■	Vis d'assemblage à tête hex 3/8 po 16 x 1 po et rondelle à ressort (N/P 23903-32406)	2	4
					68	X2334	Rondelle	comme requis	
					69	X3354	Cale	comme requis	

† Pièces nécessaires pour l'entretien général. ■ Se procurer la quincaillerie standard, indiquée sans numéro de pièce, chez un fournisseur local.

Table 2: Liste des pièces (Continued)

Art.	N° de pièce	Description	Quantité :		Art.	N° de pièce	Description	Quantité :	
			Simplex	Duplex				Simplex	Duplex
70	X2316	Logement de coussinet	1	1					
71	■	Vis d'assemblage à tête hex 3/8 po 16 x 1 po et rondelle de sûreté	3	3	85	■	Vis d'assemblage à tête hex 3/8 po 16 x 1 po et rondelle de sûreté	4	4
72	51067-015-50	Assemblage de châssis	1	--	86†	X2167	Guide de câble	2	2
72A	51067-023-50		--	1	87	X3129A	Poids	1	--
73	51067-015-51	Châssis (comprend les articles 94 et 95)	1	--	87A	X3253A		--	1
73A	51067-023-51		--	1	88	X2119A	Bras de blocage, côté gauche (comprend le coussinet, article 8)	1	1
74	X2343	Logement de coussinet	1	--	89	X2170	Rondelle	2	2
74A	X3330		--	1	90†	X2276	Ressort de bras de blocage	2	2
75	■	Vis d'assemblage à tête hex 1/2 po-20 x 1-1/4 po et rondelle de sûreté	4	--	91	X2173	Rondelle	2	2
75A	■	Vis d'assemblage à tête hex 1/2 po-20 x 1-1/2 po et rondelle de sûreté	--	4	92	X2175	Galet	2	2
76	■	Goupille fendue 3/32 po x 1 po	2	2	93	■	Vis d'assemblage à tête hex 1/2 po-20 x 1-1/4 po et rondelle de sûreté	2	2
77	X2120A	Bras de blocage, côté droit (comprend le coussinet, article 8)	1	1	94	29499-00800	Point d'attache du capot	2	4
78	■	Goupille fendue de 3/32 po x 3/4 po	2	2	95	■	Vis auto-taraudeuse 3/16 po x 5/8 po	4	8
79	X2318	Rondelle	1	--	96	51067-012-50	Câble de 46 cm (18 po) de longueur	6	6
79A	X3339		--	1	97	51067-012-51	Câble de 76 cm (30 po) de longueur	--	6
80	29002-37320	Coussinet	2	--	98	■	Vis d'assemblage à tête hex 3/8 po 16 x 1 po et rondelle de sûreté	2	2
80A	29002-37960		--	2	99	X3164	Œuillet	6	12
81	X2317	Entretoise	1	--	100	51140-024-50	Étiquettes d'identification	6	6
81A	X3340		--	1	101	■	Vis de guidage P.K. n° 4 x 3/16 po	6	6
82	X2125A	Câble métallique (comprend les brides et les viroles)	1	1	102	51139-179-02	Plaque signalétique	1	--
83	X3126A	Assemblage du poids suspendu	1	--	103	29499-00500	Prise de ressort	2	4
83A	X3254A		--	1	104	■	Rivets à bout creux à tête ovale de 3/16 po x 5/16 po	4	8
84	X2159	Pince	2	2	105	X2337	Cale	2	--
					105A	50502-005-22		--	1

† Pièces nécessaires pour l'entretien général. ■ Se procurer la quincaillerie standard, indiquée sans numéro de pièce, chez un fournisseur local.

Electrical equipment should be serviced only by qualified personnel. No responsibility is assumed by Schneider Electric for any consequences arising out of the use of this material. This document is not intended as an instruction manual for untrained persons.

Solamente el personal especializado deberá prestar servicio de mantenimiento al equipo eléctrico. Schneider Electric no asume responsabilidad alguna por las consecuencias emergentes de la utilización de este material. Este documento no deberá utilizarse como un manual de instrucciones por aquellos sin capacitación adecuada.

L'entretien du matériel électrique ne doit être effectué que par du personnel qualifié. Schneider Electric n'assume aucune responsabilité des conséquences éventuelles découlant de l'utilisation de cette documentation. Ce document n'est pas destiné à servir de manuel d'utilisation aux personnes sans formation.

Square D Company
 P.O. Box 9247
 Columbia, SC 29290 USA
 1-888-411-8326
 www.SquareD.com

Importado en México por:
 Schneider Electric México, S.A. de C.V.
 Calz. J. Rojo Gómez 1121-A
 Col. Gpe. del Moral 09300 México, D.F.
 Tel. 5804-5000
 www.schneider-electric.com.mx

Schneider Canada Inc.
 19 Waterman Avenue, M4B 1 Y2
 Toronto, Ontario
 (416) 752-8020
 www.schneider-electric.ca

6170-14 8/01
 Replaces 6170-14 (2/00)

6170-14 8/01
 Reemplaza 6170-14 (2/00)

6170-14 8/01
 Remplace 6170-14 (2/00)